

Ersatz - und Verschleißteilekatalog

und

Motoren, Getriebe,
Wasserpumpen,
Vakuumpumpen und
andere Bauteile

für

Bell+Howell Kuvertiermaschinen u.a.

Katalog Nr. 5

GIBAG Deutschland
Kuvertiermaschinen – Papiernachbearbeitungsanlagen
Bundesstraße 9 B
23881 Alt-Mölln



+49 (0) 45 42 – 8 56 68 - 0

Telefax:

+49 (0) 45 42 – 8 56 68 – 20

e-Mail: info@gibag-deutschland.de
www.gibag-deutschland.de

aktualisiert 01.07.2019/1

Ersatz- und Verschleißteile
und wieder verwendbare Bell+Howell Ersatzteile
gebraucht, überholt und funktionsfähig



Bell+Howell **CE, CEX, CEXP**

Wasserbehälter - komplett –
für Umschlagbefeuchtung
Bell+Howell **CE, CEX, CEXP**
Art.-Nr.: LB 058 gebraucht -
wie abgebildet
Preis pro Stück:



Wasserbehälter – ohne Elektrik (Spule)
für Umschlagbefeuchtung
Bell+Howell **CE, CEX, CEXP**
Art.-Nr.: LB 058.02 gebraucht -
wie abgebildet
Preis pro Stück:

Wasserbehälter – komplett –
für Umschlagbefeuchtung
Bell+Howell **CE, CEX, CEXP**
Art.-Nr.: LB 058.03 gebraucht -
wie abgebildet
Preis pro Stück:



Ersatz- und Verschleißteile
und wieder verwendbare Bell+Howell Ersatzteile
gebraucht, überholt und funktionsfähig



Schlauchpumpe mit Gehäuse
ASF Thomas
230V/50Hz/30 U/min.
Bell+Howell **CE, CEX, CEXP**
Art.-Nr.: 8526 gebraucht - wie abgebildet
1 Verpackungseinheit



Wasserpumpe - komplett
Bell+Howell **CE, CEX, CEXP**
Art.-Nr.: 8527 gebraucht - wie abgebildet
1 Verpackungseinheit



Capacity 17 ml/min
Max. pressure 10 kgf/cm²
Stroke rate 2-120 spm
Voltage 220 V
Current 0,61 A
Power consumption 14,5 W
Frequency 50/60 Hz
Thermally protected



Schlauchpumpe mit Gehäuse
ASF Thomas ANR:20251108
230V/50Hz/30 U/min.
Bell+Howell **CE, CEX, CEXP**
Art.-Nr.: 8526.03 gebraucht - wie abgebildet
1 Verpackungseinheit



Schlauchpumpe mit Gehäuse
ASF Thomas ANR:20251108
230V/50Hz/30 U/min.
Bell+Howell **CE, CEX, CEXP**
Art.-Nr.: 8526.02 gebraucht - wie abgebildet
1 Verpackungseinheit

Schlauchpumpe mit Gehäuse
ASF Thomas ANR:20250506
SNR 2711836
230V/50Hz/30 U/min.
Bell+Howell **CE, CEX, CEXP / XPO**
Art.-Nr.: 8526.04 gebraucht - wie abgebildet
1 Verpackungseinheit



Ersatz- und Verschleißteile
und wieder verwendbare Bell+Howell Ersatzteile
gebraucht, überholt und funktionsfähig



Abb. 34-37, 21-24, 28

CD-Rolle Antrieb mit Halter unten

Halter, kpl. F. CD-Roller Antrieb (bh 043160),
Zahnriemenrad 21T 5/14-2 D 10 NA2xM3
(bh 410411-1406), Zahnriemenrad
21T5/36-0 D7/16 (bh 410411-3609), Zahnriemen 10T
5/500 100 Zähne (bh410431-0500)
Motor 35W220V/50/1+Kon.auf 400V (bh401626-0001),
Welle 7/16 x 152,4 (bh530131) , Rolle f. CD-Roller
(bh059319)

Bell+Howell **XPO / Vitesse**

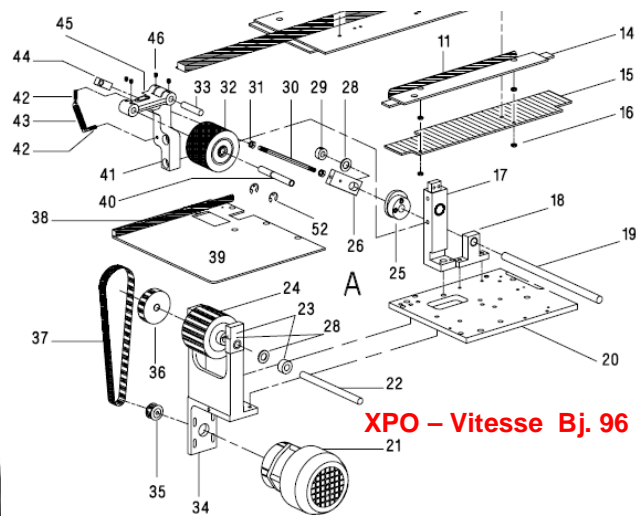
Art.-Nr.: 8420.01 gebraucht - wie abgebildet

Preis pro Stück:



Stellschraube für Auswerfrolle

High Speed Top Feeder
(bh 410255-01)
Verpackungseinheit 2 Stück

Art.-Nr.: 8081

Preis pro Stück:

Ersatz- und Verschleißteile
und wieder verwendbare Bell+Howell Ersatzteile
gebraucht, überholt und funktionsfähig

Abb. 21, 22, 24, 25

Kettenspannhebel (bh563820),
Kettenrad **12Z06 C-1** DIN 8196 D=3/8 (bh 056383),
Kettenrad **12Z 06 C-1** DIN8196 D=5/8, Buchse G3/8
G7x5/8"R6x16,7, Kettenradbolzen (bh 563840),
Federhaltbolzen (bh 563220)

Art.-Nr.: 8440 gebraucht - wie abgebildet

Preis pro Stück:



Abb. 12, 18, 21, 22, 24, 25

Kettenspannhebel (bh563820),
Kettenradbolzen (bh 563950),
Stelling 3/8x 3/4 x9,5 mit Gewindestift, Kettenrad
12 Z 06 C-1 DIN 8196 D=3/8 (bh 056383),
Kettenrad **12Z 06 C-1** DIN8196 D=5/8, Buchse
G3/8 G7x5/8"R6x16,7, Kettenradbolzen (bh
563840), Federhaltbolzen (bh 563220),
Kettenradbolzen (bh 563950) und Stelling 3/8x
3/4 x9,5 1xGew. (bh 597105)

Art.-Nr.: 8441 gebraucht - wie abgebildet

Preis pro Stück:

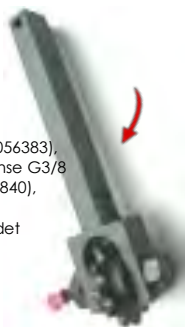
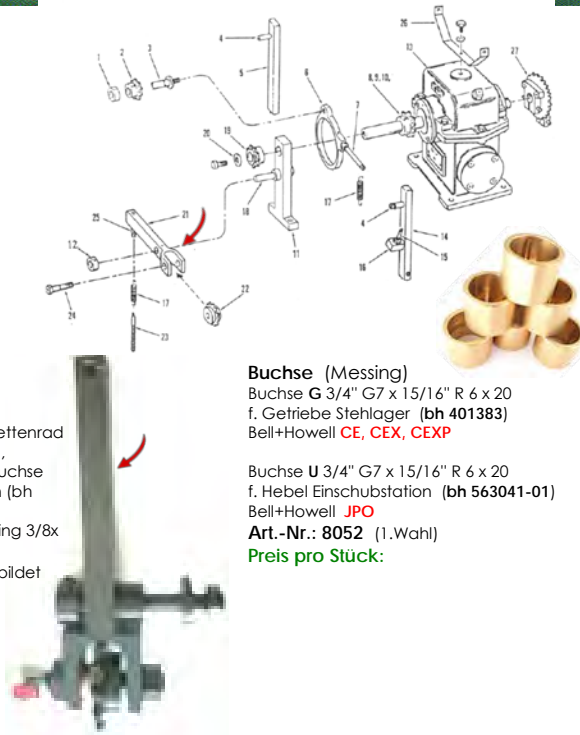

Buchse (Messing)

Buchse **G 3/4" G7 x 15/16" R 6 x 20**
f. Getriebe Stehlager (**bh 401383**)
Bell+Howell **CE, CEX, CEXP**

Buchse **U 3/4" G7 x 15/16" R 6 x 20**
f. Hebel Einschubstation (**bh 563041-01**)
Bell+Howell **JPO**

Art.-Nr.: 8052 (1.Wahl)

Preis pro Stück:



Abb. 11, 19, 20

Getriebestehlager (bh056336-),
Buchse G3/4G7x15/16" R6x20,0,
Kettenrad **12 Z 06 C-1** DIN8196 D= 3/4
(bh 563590), Gewindestift 10-32x 1/4, Passfeder,
Unterlegscheibe (Länge 150mm)

Art.-Nr.: 8442 gebraucht - wie abgebildet

Preis pro Stück:



Abb. 1,2,3,6,7

Kettenspannung (bh 563060)
Federstift (bh 563090) mit Sechskantmutter
Stelling 1/2 x24 x8 1xGew.(bh 542600) mit Gewindestift,
Kettenrad **12 Z 06 C-1** DIN8196 D= 1/2 (bh 056308), Kettenradachse
f. Getriebekettensp. (bh 563070)

Art.-Nr.: 8443 gebraucht - wie abgebildet

Preis pro Stück:



Kettenspannung (bh 563060)

Federstift (bh 563090) mit Sechskantmutter
Stelling 1/2 x24 x8 1xGew.(bh 542600) mit Gewindestift,
Kettenrad **12 Z 06 C-1** DIN8196 D= 1/2, Kettenradachse
f. Getriebekettensp. (bh 563070)

Art.-Nr.: 8443.01 gebraucht - wie abgebildet

Preis pro Stück:



Perfection Gear Modell H11721S

Bell+Howell **CE, CEX, CEXP**

Art.-Nr.: LB 086 gebraucht - wie abgebildet

Preis pro Stück:



HASE GEAR Getriebe – Typ BHB63

mit Zubehör

Bell+Howell **CE, CEX, CEXP**

Art.-Nr.: LB 091 gebraucht - wie abgebildet

Preis pro Stück:

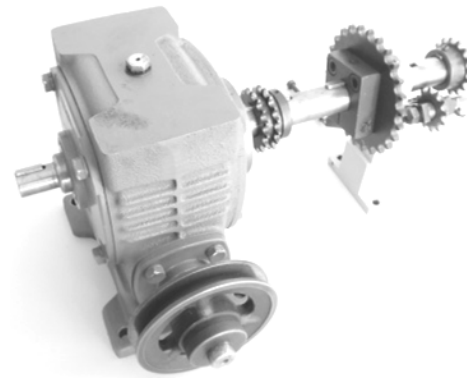

HASE GEAR Getriebe – Typ BHB63

RATIO 1/20 – No.74060

mit Zubehör

Bell+Howell **CE, CEX, CEXP**

Art.-Nr.: LB 132 gebraucht - wie abgebildet

Preis pro Stück:

Ersatz- und Verschleißteile
und wieder verwendbare Bell+Howell Ersatzteile
gebraucht, überholt und funktionsfähig



Abb. 22
Kegelrad - Antriebszahnrad
60 Zähne (bh 056363) (bh 056383)
Gear and Clamp Assy
Bell+Howell **CE,CEX,CEXP**
Art.-Nr.: 8238 neuwertig
Preis pro Stück:



Abb. 06
Kupplung, komplett
Clutch-assy (bh 056360)
für Schrittschaltgetriebe
Bell+Howell **CE,CEX,CEXP**
Art.-Nr.: 8256 neuwertig
Preis pro Stück:



Abb. 35
Kettenrad
13 Z 08A-1 DIN 8196 D=½
(bh 056369) mit
Kettenradbolzen, komplett
(bh576040) - Sprocket
Bell+Howell **CE,CEX,CEXP**
Art.-Nr.: 8439.01 gebraucht
Preis pro Stück:



Abb. 1 - 4
Einschubarm
Schwenkanschlusskopf mit
Verbindungsstange,
Winkelhebel – kpl. (bh 056325),
Schubstange – kpl. (bh 563471)
Bell+Howell **CE,CEX,CEXP**
Art.-Nr.: LB 078 gebraucht - wie abgebildet
Preis pro Stück:



Abb. 7 (verschiedene Ausführungen
möglich)
Lagerbock für Kupplungswelle
(bh 563285) - Bearing rear cam shaft
Bell+Howell **CE,CEX,CEXP**
Art.-Nr.: 8238.02 gebraucht
Preis pro Stück:

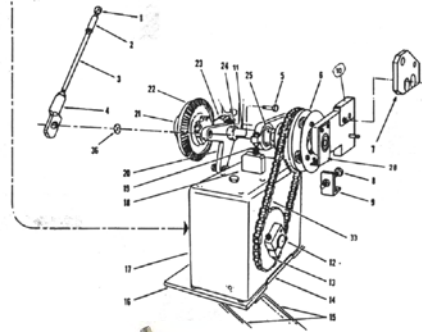
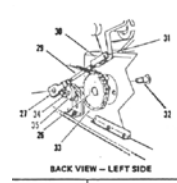

Kettenrad 16 Z
für Untersetzungsgetriebe
06 C-1 DIN 8196 D= ¼ " (bh 563550-) Sprocket
Bell+Howell **CE,CEX,CEXP**
Art.-Nr.: 8439.08 werksneu
(keine Lagerware)
Preis pro Stück:

Abb. 28
Winkel (Überlastkupplung)
(bh 563099) Angle (overload clutch)
Bell+Howell **CE,CEX,CEXP**
Art.-Nr.: 8238.01 gebraucht
Preis pro Stück:



Abb. 18-25,5,6
Schrittschaltgetriebe
Kupplung (bh056360) Gußteil
Lagerb. für Kupplungswelle
(bh056329) Winkelhebel (bh 056325-)
Kegelrad (bh056363)
Bell+Howell **CE,CEX,CEXP**
Art.-Nr.: 8256.01 (neuwertig)
Preis pro Stück:



Abb. 20,21,22
Schrittschaltgetriebe
Kegelrad kpl. (bh056363)
Winkelhebel (bh 056325-)
Gußteil f. Stützbock
Bell+Howell **CE-04**
Art.-Nr.: 8256.02 gebraucht – wie abgebildet
Preis pro Stück:



Abb. 1 - 4
Schwenkanschlusskopf (bh 563641-)
Verbindungsstange (bh 563460)
Schwenkanschlusskopf (bh 563752)
Bell+Howell **CE, CEX,CEXP**
Art.-Nr.: 8256.03 gebraucht – wie
abgebildet
Preis pro Stück:



Abb. 2 - 4
Schwenkanschlusskopf (bh 563641-)
Verbindungsstange (bh 563460)
Schwenkanschlusskopf (bh 563752)
Bell+Howell **CE Bj.71**
Art.-Nr.: 8256.04 gebraucht – wie abgebildet
Preis pro Stück:

Ersatz- und Verschleißteile
und wieder verwendbare Bell+Howell Ersatzteile
gebraucht, überholt und funktionsfähig



Getriebeeinheit CAMCO
Bell+Howell **CE,CEX,CEXP**
Art.-Nr.: LB 077 gebraucht - wie
abgebildet
Preis pro Stück:

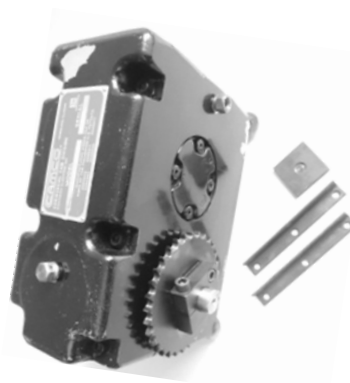

Getriebeeinheit CAMCO
Bell+Howell **CE,CEX,CEXP**
Art.-Nr.: LB 133 gebraucht - wie
abgebildet
Preis pro Stück:



Getriebeeinheit CAMCO
Bell+Howell **CE,CEX,CEXP**
Art.-Nr.: LB 085 gebraucht - wie
abgebildet
Preis pro Stück:



Getriebeeinheit CAMCO
Bell+Howell **CE,CEX,CEXP**
Art.-Nr.: LB 092 gebraucht - wie
abgebildet
Preis pro Stück:

Hauptantrieb



Abb.01, 02, 03
Rillenkugellager DIN 625-634-2 rs1
(bh 413579-0001) Exenterachse D=17 (bh 415480)
Klemmring DI=17 H 7 DA=50 (bh 414637-0009)
- Ball bearing
Bell+Howell **CE,CEX,CEXP/XPO/JPO**
Art.-Nr.: **8338** gebraucht - wie abgebildet
Preis pro Stück:



Abb.05
Spannbox - Kettenspanner,
Größe 0, U- Profil (bh 416596-0001)
Art.-Nr.: **8340**
Preis pro Stück:



Abb.17
Kettenspanner (Mini-Spanner)
1/2" x 3/16" (bh 416596)
Tensioner-chain
Art.-Nr.: **8339**
Preis pro Stück:

Ersatz- und Verschleißteile
und wieder verwendbare Bell+Howell Ersatzteile
gebraucht, überholt und funktionsfähig

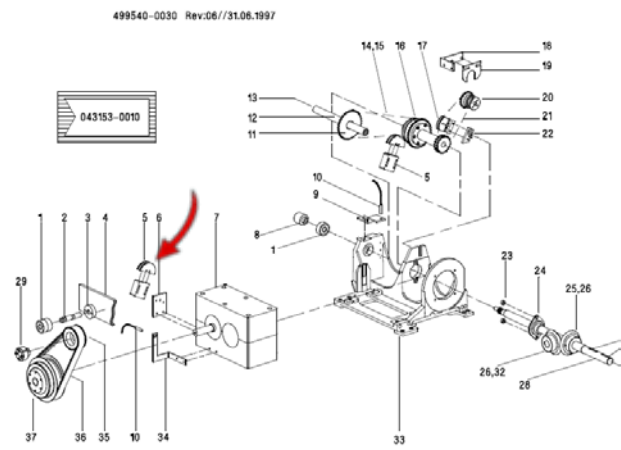

Abb.30

Getriebemotor

SIEMENS 3~Mot. 1LA5090-44A22Z/ IEC 90S
Nr.EC 584 3543 03 017 / IM814 IP54 Rot kl.16-ICLB
50Hz 220/380 VΔY | 60Hz 440 VY
4,85 / 2,8A 1,1 kW | 2,75A 1,3 kW
COS φ 0,81 VDE 0530 | COS φ 0,82
1410/min | 1705/min
(bh414492)

Bell+Howell **C5 Post Star XPO**

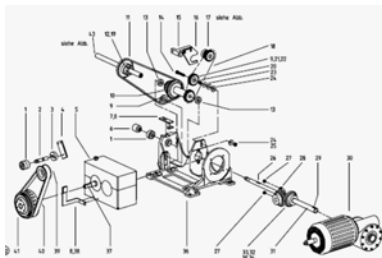
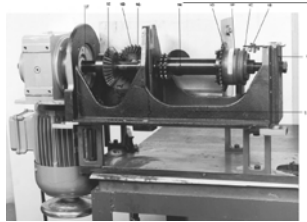
Art.-Nr.: 8605 gebraucht - wie abgebildet

Preis pro Stück:



Abb.30, 26-29, 31-34,9-10

Getriebeplatte komplett

(bh414629) (kompl.bh043153)

Bell+Howell **C5 Post Star XPO**

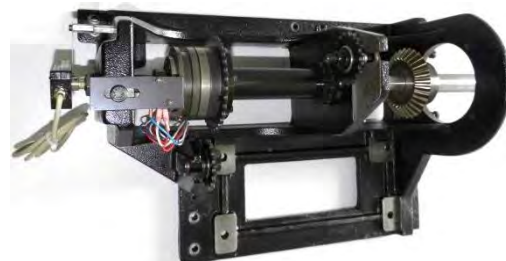
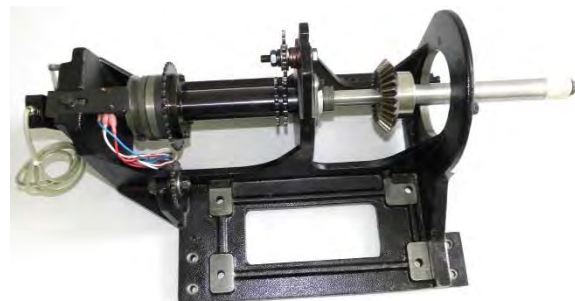
Art.-Nr.: 8606 gebraucht - wie abgebildet

Preis pro Stück:



Abb.30, 36, 24-29, 31-34

Getriebemotor mit Getriebeplatte komplett

SIEMENS 3~Mot. 1LA5090-44A22Z
IE 90S Nr.E1T639552 02 044 / IM814 IP54 Rot kl.16-JKl.B
60Hz / 440V / 2,75A / 1,3kW / 1705/min.
50Hz / 220/380V / 4,85/2,8A / 11kw / 1410/min.
(bh414492-0001)

Bell+Howell **C5 Post Star XPO**

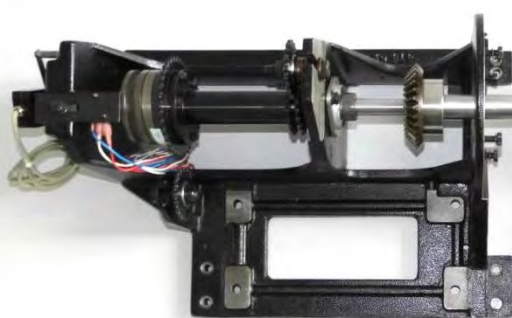
Art.-Nr.: 8607 gebraucht - wie abgebildet

Preis pro Stück:



Abb.39

Zahnriemenrad 38 T 8/32-2 D 27/51

(bh 410416-3201) Ø 87 mm x B 33 mm – Gear for belt

Bell+Howell **CE,CEX,CEXP/XPO/JPO**

Art.-Nr.: 8402 gebraucht - wie abgebildet

Preis pro Stück:



Ersatz- und Verschleißteile
und wieder verwendbare Bell+Howell Ersatzteile
gebraucht, überholt und funktionsfähig
für Bell+Howell **C4 JUMBO JPO**



Hauptantrieb



Abb. 5, 41, 8/38
Schrittgetriebe komplett
CAMCO Commercial Cam.Co.Ink.
Model M387P2H28-180 / 100MM
Serie 00089048 (bh597866-001 / 043153-0001)
Synchronkupplung kpl. (bh048310) mit
Zahnriemenrad (bh410416-6401) und Überlastkupplung
Scheibe (bh414687) Halter für Schalter (bh414803)
Mikroschalter m. Zwangstrennung (bh412810-0001)
Bell+Howell **XPO / C4 Post Star JPO**
gebraucht überholt und funktionsfähig
Art.-Nr.: LB 101
Preis pro Stück:



Abb. 15, 16
Halter f. Kettenjustage (bh 534141-01)
mit **Platte** (bh 534131-1000)
Bell+Howell **JPO Bj.94**
Art.-Nr.: 8493.06 (gebraucht)
Preis pro Stück: 75,00 €



Zahnriemen für Antriebseinheit /Schrittgetriebe
für Bell+Howell **XPO Bj.92**
30 T8/920 **115** Zähne (bh410424-0920)
Art.-Nr.: 8471.01 (werksneu)
Preis pro Stück: 78,00 €

Zahnriemen für Antriebseinheit
für Bell+Howell **JPO Bj.94**
30 T8/960 **120** Zähne (bh410424-0960)
Art.-Nr.: 8471.02 (werksneu)
Preis pro Stück: 78,00 €

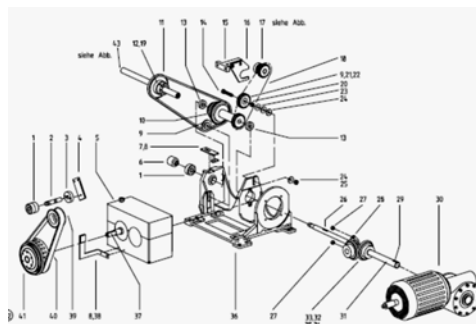
Art.-Nr.: 8471.02 G Gebraucht - neuwertig
Preis pro Stück: 25,00 €



Mikroschalter mit kurzem Rollenhebel
(bh 412810-0001) (für Schrittgetriebe –
Zahnriemenrad Überlastkupplung)
250V/15A 125VAC 16(4)A 250VAC T85 µ
(L 28/ 39mm x H 16/28mm x B 10mm)
Bell+Howell PostStar **XPO/XPV**
Art.-Nr.: 8532.01
Preis pro Stück:

Ersatz- und Verschleißteile
und wieder verwendbare Bell+Howell Ersatzteile
gebraucht, überholt und funktionsfähig



Antriebsmotor, kpl. mit
elektromechanischer Magnetbremse
Typ BA 80L/4A – WU – K12 220/380V 5,4/3,1A – 1,1kW/50Hz –
1300 U/min.
Bell+Howell **CE, CEX, CEXP**
Art.-Nr.: 8435 gebraucht
Preis pro Stück:



Antriebsmotor, kpl.
MMA 584TF 3G 167
220/380V – 4,8 / 2,8 A – 1,1 kW/50Hz
1425 U/min.
Bell+Howell **CE, CEX, CEXP**
Art.-Nr.: 8436 gebraucht
Preis pro Stück:



Antriebsmotor, kpl. **BROOK CROMPTON**
Fractional Motors, England
REF HMA564TFBH3A / H5A 00482 / KW 1.1 / RPM 1425 /
V 380-415 / 220-240 / Hz.50 / FLA 2.80 4.80 / PH 3 /
INS CL.5 / AMB 40°C max./ENCL IP44 / BS5000/11
Bell+Howell **CE,CEX,CEXP/JPO**
Art.-Nr.: 8436.02 gebraucht
Preis pro Stück:



Emod Motor
Typ 56L/4 EHB Isol.Kl.B
KW 007 S 1 – V220 – A095-n 1430-Hz 50
1 Kondensator 20µF
1 Zahnriemenrad 16 x L 037 (bh 593036-01)
Bell+Howell **CE, CEX, CEXP**
Art.-Nr.: LB 094 gebraucht
Preis pro Stück:



Emod Motor
Typ 56L/4 EHB – Isol.Kl.B – Mot.-Nr.02937988 –
IP54 – KW 0,07 – S1 – V220 – A0,95 – n1430 –
COS 0,92 – Hz50-CB6UF
Bell+Howell **CE, CEX, CEXP/XPO/JPO**
Art.-Nr.: 8435.02 gebraucht
Preis pro Stück:



Motor
Typ B14 / 1450 U - 220V/50Hz/48W
(bh 401626)
1 Kondensator 20µF
1 Haltewinkel (bh 401627)
1 Zahnriemenrad 16 x L037
(bh 593036-01)
Bell+Howell **CE,CEX,CEXP**
Art.-Nr.: LB 102 gebraucht
Preis pro Stück:



Emod Motor
Typ 56L/4X EHB Isol.Kl.B Motor Nr.02987137 –
IP54 KW 0,13 – S1 – V220 – A1,35 – n1370 – Hz 50
1 Kondensator 0,97µF
Bell+Howell **CE,CEX,CEXP**
Art.-Nr.: LB 118 gebraucht
Preis pro Stück:

Einphasen-Kondensatormotor
Modell M2E052-CA52-23
230V-50Hz 0,21A P1=46W P2=19W 2500min⁻¹
1,5µF 400VDB
z.B. für Bandablage Bell+Howell, KALMAR
usw.
Art.-Nr.: 8436.01 - Werksneu
Preis pro Stück:



Ersatz- und Verschleißteile
und wieder verwendbare Bell+Howell Ersatzteile
gebraucht, überholt und funktionsfähig



Vakuumpumpe
220V/380 3 1/8A IP54 50Hz.
Bell+Howell **CE,CEX,CEXP**
Art.-Nr.: **LB 099.01** gebraucht
Preis pro Stück:



RIETSCHLE Vakuumpumpe
inkl. Motorschutzschalter
Lager, Kohlescheiben, Staubfilter NEU
Bell+Howell **CE,CEX,CEXP/XPO**
Art.-Nr.: **LB 099.02** gebraucht
Preis pro Stück:



RIETSCHLE Vakuumpumpe
Kohlescheiben NEU
220V/380 3 1/8A IP54 50Hz.
Bell+Howell **CE,CEX,CEXP/XPO**
Art.-Nr.: **LB 099.03** gebraucht
Preis pro Stück:

RIETSCHLE Vakuumpumpe
Abdeckung beschildert mit:
Typ VLT 15 (13) – 102218-1338
150 mbar (abs.) 17/20,5m³/h 220-255/348-440 V
3.10/1.80A/50Hz.#3.40/1.95A/60Hz.

Motorgehäuse innen beschildert mit:
AEG Typ AM80NY4Q4 IMB9
IEC60034 3-Mot No 500911352
Th.Cl F(F) IP54Termally Protected
50Hz:Δ/Y200/440V 0,55kW
60Hz:Δ/Y200/440V 0,65kW
1390/1630min⁻¹
50Hz:200-255/346-440V 3.1/1.8A
60Hz:200-255/346-440V 3.4/1.95A
Bell+Howell **XPO/JPO**
Art.-Nr.: **LB 099.04** gebraucht
Preis pro Stück:

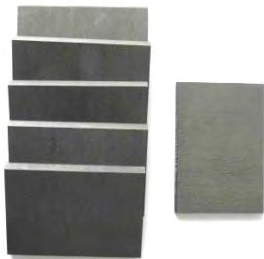

Lamelle Kohleschieber
für Rietschle Vakuumpumpe
TLV 15 (13)513702 103808919
B 55mm x **H 39** mm x 4,5mm
Verpackungseinheit 6 Stück
Art.-Nr.: **8227**
Preis pro Stück:

Lamelle Kohleschieber
für Rietschle Vakuumpumpe
TLV 15 (13) 513702 103808919
B 55mm x **H 35** mm x 4,5mm
Verpackungseinheit 6 Stück
Art.-Nr.: **8227.01** gebraucht
Preis pro Stück:



Patronenfilter Micro-Top C39 x 63
für Rietschle TLV 15 (13)
UZ 613003/p10000367-730505 6000
Art.-Nr.: **8228**
Preis pro Stück:



MANN Micro Top Luftfilter C74
für Vakuumpumpe VT 16
W-Nr.: A 711261 (H 31mm x 68mm
Verpackungseinheit 1 Stück
Art.-Nr.: **8239**
Preis pro Stück:

Ersatz- und Verschleißteile
und wieder verwendbare Bell+Howell Ersatzteile
gebraucht, überholt und funktionsfähig

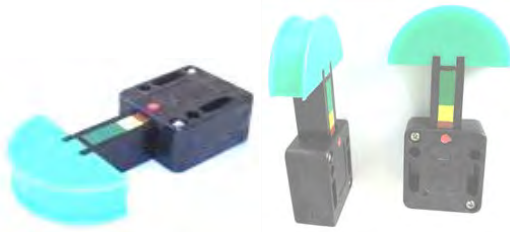

Spannbox - Kettenspanner,
Größe 0, U- Profil (bh 416596-0001)
Art.-Nr.: 8340
Preis pro Stück:



Kettenspanner (Mini-Spanner)
1/2" x 3/16" (bh 416596)
Tensioner-chain
Art.-Nr.: 8339
Preis pro Stück:



Gabelkopf für Druck-Zugkabel
G 6 x 24 / M 5 (bh 414808)
Verpackungseinheit 2 Stück
Art.-Nr.: 8198
Preis pro Stück:



Druck-Zugkabel mit Gabelkopf komplett
Länge 850 mm für: XPO, VPO (bh 043172)
Art.-Nr.: 8337
Preis pro Stück:

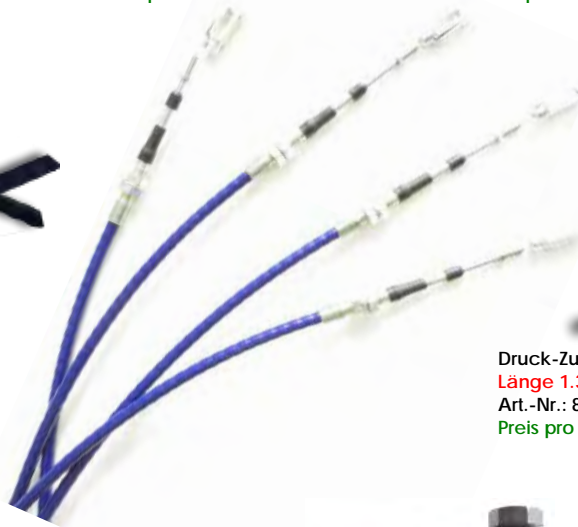

Druck-Zugkabel mit Gabelkopf komplett
Länge 1.300 cm für: JUMBO JPO (bh 414752)
Art.-Nr.: 8336
Preis pro Stück:



Klemmstück - Hebelarm für Druck-Zugkabel
L 48 x B 4,6 / B 16 x H 16 mm Ø 5/12",
(bh 556240-0002)
Zylinderschraube und Scheibe
Bell+Howell XPO/XPE Bj.92
Art.-Nr.: 8320.02.01 gebraucht
Preis pro Stück: 32,00 €
Werksneu pro Stück:



Klemmstück - Hebelarm
14 x 14 x 63 mm L - auf Ø 3/8" Welle,
Klemmschraube M8 x 16,
Sicherungsring Schnorr Ø 6,
Bohrung am Hebel 1/4" (Ø 6,5) für Gabelkopf
Bell+Howell XPO/XPE Bj.92
Art.-Nr.: 8320.02.03 gebraucht
Preis pro Stück:



Rotationsimpulsgeber
f. Vakuum-Steuerung
(bh 043120-0002)
Bell+Howell XPO/JPO
Art.-Nr.: 8251
Preis pro Stück:



Rotationsimpulsgeber
f. Vakuum-Steuerung
(bh 043120-0002), Nährungsschalter Induktiv
Npn. (bh 415237-0002)
Bell+Howell XPO/JPO
Art.-Nr.: 8251.01 gebraucht -
wie abgebildet
Preis pro Stück:



Rotationsimpulsgeber - Encoder
f. Vakuum-Steuerung
(bh 043120-0002) KüblerBG-39-H-12-OC-0036-
6-515-V001 - Serie 5070401172138-24V 50mA
Bell+Howell XPO/JPO
Art.-Nr.: 8251.02
Preis pro Stück: 487,00 €
keine Lagerware

Ersatz- und Verschleißteile
und wieder verwendbare Bell+Howell Ersatzteile
gebraucht, überholt und funktionsfähig

Linearantrieb

Linearantrieb

WSP 2650-092-01

Hub: 92 mm - 5 mm/s – 2600 N

Isol.Kl.: B IP: 54 ED: 25%

1" / 230V / 50Hz / 1.00 A / 200 W

(bh 414530-0001)

Linear-drive 92

Bell+Howell **XPO Bj.92**

Art.-Nr.: 8547 gebraucht - wie abgebildet

Preis pro Stück:



Linearantrieb

WSP 2650-146-01

Hub: 146 mm - 5 mm/s – 2600 N

Isol.Kl.: B IP: 54 ED: 25%

1" / 230V / 50Hz / 1.00 A / 200 W

(bh 414530)

mit Achse 10 x 37 2 ES (bh 414529),

Lagerbock (bh 414527-0002)

Linear-drive 146

Bell+Howell **C4 JUMBO JPO**

Art.-Nr.: 8547.01 gebraucht - wie abgebildet

Preis pro Stück:



Linearantrieb

WSP 2650-092-01 Nr. 86194

Hub: 092 mm - 5 mm/s – 2600 N

Isol.Kl.: F IP: 54 ED: 25% 07/94

1" / 230V / 50Hz / 1.10 A / 200 W

(bh 414530)

Linear-drive **092 mm**

Bell+Howell **C5 XPO / C4JUMBO JPO**

Art.-Nr.: 8547.02 gebraucht - wie abgebildet

Preis pro Stück:



Ersatz- und Verschleißteile
und wieder verwendbare Bell+Howell Ersatzteile
gebraucht, überholt und funktionsfähig



Abb.2-10
Rohr f. Füllstandskontrolle
(bh 414883-0001) und
Unabgeschirmte PVC-St.leitung 8 x 0,25
(bh 490426-109) mit Kupplungsdose 6 polig rund
(bh 403937-0001) Füllstandssensor, Anschlußstück
Bell+Howell **XPO,VPO/JPO**
Art.-Nr.: 8293 gebraucht
Preis pro Stück:



Abb.2-10
Rohr f. Füllstandskontrolle
(bh 414883-0001)
mit Kupplungsdose 6 polig rund
(bh 403937-0001) Füllstandssensor,
Anschlußstück
Bell+Howell **XPO,VPO/JPO**
Art.-Nr.: 8293.03 gebraucht
Preis pro Stück:



Abb.6
Wasserbehälter
(bh 41794)
Bell+Howell **XPO,VPO/JPO**
Art.-Nr.: 8293.01 gebraucht
Preis pro Stück:



Wasserbehälter - Water Tank - Reservoir d'Eau

1	046316-0002	Anschlußplan Füllstand Wasser-tank
2	430426-109	Unabgeschirmte PVC-St.leitung 8 x 0,25
3	405285	Kabeldurchführung
4	414545-0004	Schlauch Silikon DI = 4 mm
5	218107-01	Sicherungerring DIN 471-26 x 1,2
6	411734	Wasserbehälter 10 l
7	414883-0001	Rohr für Füllstandskontrolle
8	412565-0003	Anschlußstück
9	414292-0001	Füllstandssensor
10	403937-0001	Kupplungsdose 6 polig rund

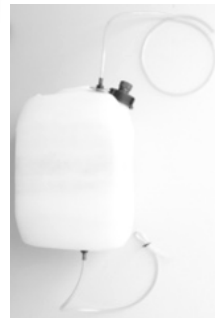
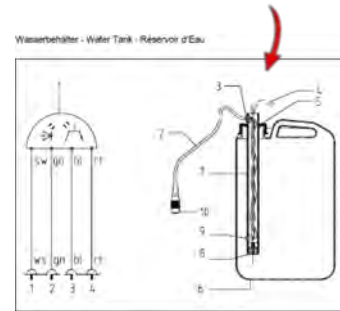
Nährungsschalter kapazitiv für Füllstandskontrolle (bh 415237-0001)
mit Kupplungsdose 6 polig rund (bh 400426-2000)
Abstandsbolzen und Halter
Bell+Howell **XPO,VPO/JPO**
Art.-Nr.: 8293.02 gebraucht
Preis pro Stück:

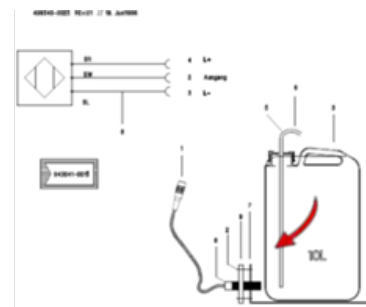

Walcher Transformatoren mit Gleichstromnetzteil und Kondensator einphasig EGV
24 V DC 8 A (bh 400178-0824)
Transformer and capacitor
Bell+Howell PostStar **XPO**
Art.-Nr.: 8006 gebraucht- wie abgebildet
Preis pro Stück: 12,00 €

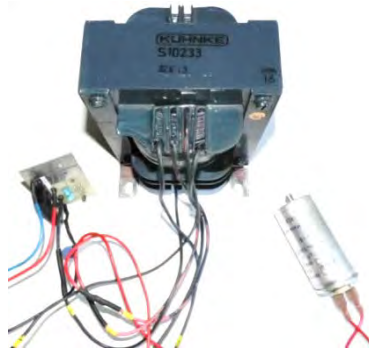

Transformator mit Kondensator KUHNKE S10233 (bh 401127-2000)
Kondensator C2200UF/40V (bh401869)
Kondensator C47000UF (bh 401869-4740)
Transformer and capacitor
Bell+Howell PostStar **XPO/JPO**
Art.-Nr.: 8006.01 gebraucht- wie abgebildet
Preis pro Stück: 10,00 €

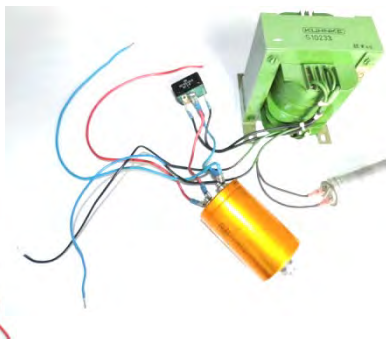

Transformator mit Kondensator KUHNKE S10233 (bh 401127-2000)
Kondensator C2200UF/40V (bh401869)
Kondensator C47000UF (bh 401869-4740)
Transformer and capacitor
Bell+Howell PostStar **XPO/JPO**
Art.-Nr.: 8006.02 gebraucht- wie abgebildet
Preis pro Stück: 10,00 €



Transformator mit Kondensator KUHNKE S10233 (bh 401127-2000)
Kondensator C2200UF/40V (bh401869)
Kondensator C47000UF (bh 401869-4740)
Transformer and capacitor
Bell+Howell PostStar **XPO/JPO**
Art.-Nr.: 8006.03 gebraucht- wie abgebildet
Preis pro Stück: 10,00 €
Art.-Nr.: 8006.04 gebraucht- wie abgebildet
Preis pro Stück: 10,00 €

Ersatz- und Verschleißteile
und wieder verwendbare Bell+Howell Ersatzteile
gebraucht, überholt und funktionsfähig



Relais – Bernstein senso plus

UC 24V AC/DC
Schaltspg.max.: 250V
Schaltstrom max.: 8 A
Schaltleistung max.: 2000 V
Art.: 639.2706.005 MÜZ-602
Bell+Howell PostStar **XPO,XPV**
Art.-Nr.: **8223.02** gebraucht
(vom Hersteller, als Neuteil, nicht länger
Im Lieferprogramm)
Preis pro Stück:



Frequenzrichter - Omron Yaskawa

Typ: VS mini J7 – Modell: CIMR-J7ACBOP7
Spec: BOP70
200V SINGLE PHASE – 1.1kW
Input: AC1PH 200-240V 50/60Hz 12.8A
Output: AC3PH 0-240V 0-400Hz 5A 1.9kVA
Serien-Nr.: N9P0717 – 3B-054/V9908 – MASS:
1,5kg
Bell+Howell PostStar **XPO,XPV//JPO**
Art.-Nr.: **8223.03** gebraucht-neuwertig
Preis pro Stück:



#

Frequenzrichter – KEB Combivert

Modell: **09.56.200** (bh 414493-0001)
Volts 1 PH 180/264 V Cycles 50/60Hz.
Output Capacity
2,5 KVA I CONT. Volts 180 / 264 V
Current 7,0 A max.
AC Motor 1,5 KW max.
4P 50/60 Hz.
Bell+Howell PostStar **XPO,XPV**
Art.-Nr.: **8223.04** gebraucht
Preis pro Stück:



Frequenzrichter – LENZE 8101 MP

Typ: **33.8105_E.V003** (bh 414493-0001)
Id.-Nr. 00360995 Fert.Nr: /723674085
Serien-Nr. 000008
Input: E 220/240 V15 50/60Hz
Output D 0-220/240 V 7A 0-300 Hz.
Bell+Howell PostStar **XPO,XPV**
Art.-Nr.: **8223.01** gebraucht
Preis pro Stück:



Ersatz- und Verschleißteile
und wieder verwendbare Bell+Howell Ersatzteile
gebraucht, überholt und funktionsfähig

Netzteil

Modell: PSR 4 MUL (bhXXXXXX)
Netz 230 V AC 32=SL, 30=N, 28=L
Ausgang 04 + 06=5V 20A A1, 12 + 14=GND A1
16=+15V 3A A2, 18=GND A2,
20=+12V 0,2A A3, 22=GND A3/A4
24=-12V 0,2A A4, 26=Power fail
08=+V Sense, 10=GND Sense
Bell+Howell PostStar **XPO,XPV**
Art.-Nr.: **8223.05.01** gebraucht
Preis pro Stück:



Netzteil – Bg.träger.MPU 1 N 1 HC 1
Modell: HITRON HSU 60-31 (bh 046902-
L 175 mm x B 102 mm x H 306 mm

AC INPUT	DC OUTPUT	PIN.NBR.
115/230V- 1.2 / 0.7A	+VO1 5V/5A(F)	4,6
60/50Hz	-VO1 5V/5A(F)	8,10
L:PIN 28	+VO2 15V/2A(F)	12
N:PIN 30	-VO2 15V/2A(F)	14
G:PIN 32	+VO3 15/0.5A(F)	16
	-VO3 15/0.5A(F)	18
	P.OK 15/0.5A(F)	22
	INHIBIT -MAX.60W-	

Bell+Howell PostStar **XPO,XPV**
Art.-Nr.: **8223.05.06** gebraucht
Preis pro Stück:



Steckerleiste **15-polig**

Netzteil – Bg.träger.MPU 1 N 1 HC 1
AMTEX

Modell: HSU 60-31 (bh 046902-21)
L 175 mm x B 102 mm x H 306 mm

AC INPUT	DC OUTPUT	PIN.NBR.
115/230V- 1.2 / 0.7A	+VO1 5V/5A(F)	4,6
60/50Hz	-VO1 5V/5A(F)	8,10
L:PIN 28	+VO2 15V/2A(F)	12
N:PIN 30	-VO2 15V/2A(F)	14
G:PIN 32	+VO3 15/0.5A(F)	16
	-VO3 15/0.5A(F)	18
	P.OK 15/0.5A(F)	22
	INHIBIT -MAX.60W-	

Bell+Howell PostStar **XPO,XPV**
Art.-Nr.: **8223.05.02** gebraucht
Preis pro Stück:



Steckerleiste **15-polig**

Netzteil – Bg.träger.MPU 1 N 1 HC 1

Modell: Multitec-Birkhofen (bh 046902-21)
Typ: PSR 51/220-5/10* H11 8TE 3HE mit Power fail
Eingang: 220V AC Ausgang: +5V 10A DC
Anschluss: Netz 32=SL, 29=N, 26=L
Ausgänge: 02=GND, 05= +5V
11= shut down, 17= -Fühler, 20= +Fühler
14= Power fail

L 175 mm x B 102 mm x H 306 mm
Bell+Howell PostStar **XPO,XPV**
Art.-Nr.: **8223.05.07** gebraucht
Preis pro Stück:

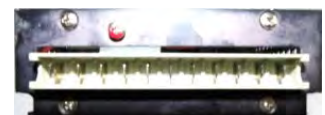
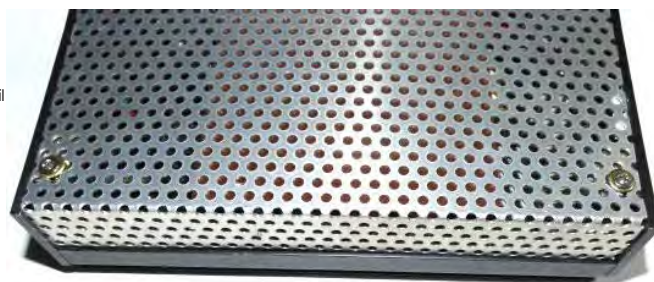

Steckerleiste **11-polig**



Ersatz- und Verschleißteile
und wieder verwendbare Bell+Howell Ersatzteile
gebraucht, überholt und funktionsfähig

Abb. 1-3, 8, 9, 24, 25

Bremsbacke m. Gewindestift (bh 053359)

Rändelschraube, Gelenk-Nocken-Stift,
Bremsbetätigungsarm,
Druckfeder DS.1,25DA.13,75 LO90,5,
Federständer

Bell+Howell **CE,CEX,CEXP**

Art.-Nr.: 8437 gebraucht

1 Verpackungseinheit:



Abb. 1-11, 24-26

Vakuumbremse

Bremszylinder kpl. (bh 053360-0001)

Kolben kpl. (bh 053362-01),

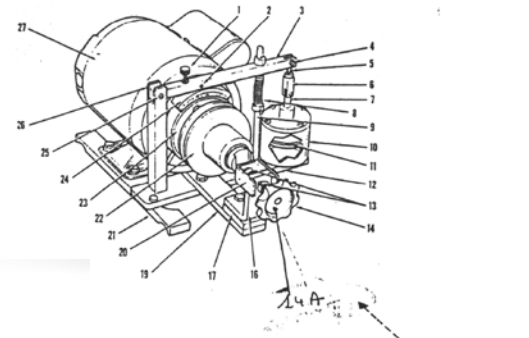
Bremsbetätigungsarm (bh 533530-01)

Anschlußgabelkopf (bh 533590)

Federständer (bh 533550)

Bremsbacke (bh 053359)

Brake cylinder, compl.

Bell+Howell **CE,CEX,CEXP**

Art.-Nr.: 8437.01 gebraucht

- wie abgebildet

1 Verpackungseinheit:



Abb. 14

Handgriff für Keilriemenscheibe

(bh 053849) mit

Einstellschraube (bh 053765)

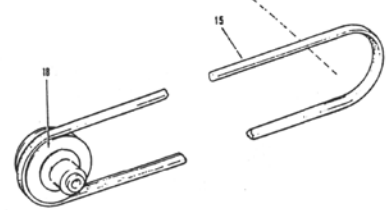
Speed Selector Handle-pulley assy

Bell+Howell **CE,CEX,CEXP**

Art.-Nr.: 8450 gebraucht

1 Verpackungseinheit:



Abb. 23

Bremsscheibe für Antriebsmotor

(bh 533741-) mit Gewindestift DIN

916-M 5x6-10,9 - Drum Brake

Bell+Howell **CE,CEX,CEXP**

Art.-Nr.: 8237 gebraucht

Preis pro Stück:



Abb. 22

Keilriemenscheibe

(bh 563110 - SF 43550007)

Scheiben Durchmesser

101,69 mm / Achse 15,87 mm -

Länge 57,46 mm

Art.-Nr.: 8192 - Werksneu

Preis pro Stück:



Abb. 18

Keilriemenscheibe

Motorseite mit Passfeder

Innen Ø 5/8" - Außen Ø 4,78"

SPA 118 x 1 - Guß-Nr. 614128

(bh 563110-)

Bell+Howell CE,CEX,CEXP

Art.-Nr.: 8237.01 gebraucht

Preis pro Stück:



Abb. 22

Bremsscheibe (bh 533741-) mit

Passfeder f. Motorwelle (bh 538766-)

Bell+Howell CE,CEX,CEXP

Art.-Nr.: 8237.03 gebraucht - wie

abgebildet

Preis pro Stück:



Abb. 22

Keilriemenscheibe variabel

(bh 538761-/bh 538763-) mit

Passfeder (bh 538766)

Pulley-variable speed

Bell+Howell CE,CEX,CEXP

Art.-Nr.: 8237.02 gebraucht -

wie abgebildet

Preis pro Stück:

Ersatz- und Verschleißteile
und wieder verwendbare Bell+Howell Ersatzteile
gebraucht, überholt und funktionsfähig

AdaptionSpeicher an CAS 524 – Adapter Collector



Abb. 06
Riemenspanner
XPO Speicher - Übergabestation
L 40 mm x H 40 mm x B 10 mm (bh 408708)
Bell+Howell **CE,CEX,CEXP/XPO**
Art.-Nr.: 8295
Preis pro Stück:



Abb. 01,02
Riemenspanner
(bh 415175) mit Zahnriemenrad
11 T5/12-2 D9 (bh 410411-)
Bell fastener
Bell+Howell **CE,CEX,CEXP/XPO,VPO-96**
Art.-Nr.: 8295.01 gebraucht
Preis pro Stück:



Emod Motor – Elektromotor 814 mit Kondensator (bh 404017)
Typ 56L/4X EHB Isol.Kl.B Motor Nr.03101523 – IP54 KW 0,13 – S1 – V220 –
A1,35 – n1370 – Hz 50
1 Kondensator 0,97µF,
Zahnriemenscheibe 21T5/16-2D8 (bh 410411-1607)
Bell+Howell **CE,CEX,CEXP/XPO,VPO-96**
Art.-Nr.: 8436.07 gebraucht – wie abgebildet
Preis pro Stück:



Abb. 35
Abdeckhaube (Eigenantrieb Speicher)
(bh 412952) L 142 mm x B 63 mm - Cover
Bell+Howell **CE,CEX,CEXP/XPO**
Art.-Nr.: 8436.08 gebraucht – wie
abgebildet
Preis pro Stück:

Ersatz- und Verschleißteile
 und wieder verwendbare Bell+Howell Ersatzteile
 gebraucht, überholt und funktionsfähig
 für Bell+Howell **FlexiMailer**

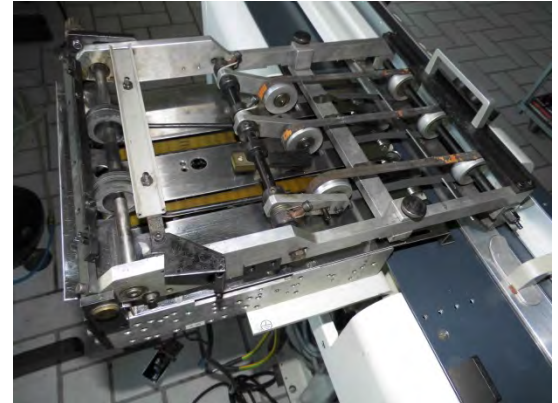

Diese Teile werden zurzeit neu erfasst

Zahnrad
 mit Messingbuchse
 für **FlexiMailer**
76 Zähne (15mm/D77mm/W11mm)
 bh
 Art.-Nr.: 8109 - werksneu
 Preis pro Stück:



Diese Teile werden zurzeit neu erfasst



Netzteil MML 400 für Bell+Howell **FlexiMailer**
 (bh 140099006/05)
 Art.-Nr.: 00.100.530 - gebraucht
 Preis pro Stück:



Allgemeine Geschäftsbedingungen

Grundlage dieses Angebotes sind unsere allgemeinen Geschäftsbedingungen, die diesem Angebot beigelegt sind.

Sonstiges:

- Preisstellung: Alle genannten Preise verstehen sich zuzüglich der gesetzlichen Mehrwertsteuer
Der Verkauf erfolgt ausschließlich an Gewerbetreibende.
Kein Verkauf an Privatpersonen.
- Lieferung: Ab Lager, zuzüglich Verpackung, unversichert
Vorbehaltlich Zwischenverkauf
- Lieferzeit: nach Auftragsbestätigung ca. 8 Werktagen
- Garantie: bei gebrauchten Teilen oder Anlagen drei Monate Garantie;
auf alle elektrische oder elektronische Bauteile entfällt jegliche Garantie!

Von uns abgegebene Leistungsmerkmale haben wir nach bestem Wissen und Gewissen wiedergegeben jedoch ohne Präjudiz auf Vollständigkeit und Gewähr auf Richtigkeit. Soweit uns bekannt ist, werden wesentliche technische Mängel explizit von uns beschrieben – allgemeine Gebrauchsspuren zum Beispiel an der Außenverkleidung werden nicht gesondert beschrieben.

- Zahlung: bei Neukunden – Vorkasse
Sind Sie bereits bei GIBAG als Kunde gelistet – Zahlung innerhalb 8 Werktagen nach Rechnungsstellung – ohne Abzug
- Bindefrist: Die Preisinformationen haben Gültigkeit bis Dezember 2019
Vorbehaltlich Zwischenverkauf

Technische Änderungen, die durch zwischenzeitlich erfolgte Weiterentwicklungen bedingt sind, behalten wir uns vor. Dieses Angebot ersetzt alle bisher getroffenen Absprachen und Zusagen.

Hausanschrift	23881 Alt-Mölln, Bundesstr. 9 b	info@gibag-deutschland.de
Telekontakte	Telefon +49 (0)45 42-8 56 68-0, Telefax +49 (0)45 42-8 56 68-20,	www.gibag-deutschland.de
Konto	Raiffeisenbank Südostmarn Mölln eG BLZ. 200 691 77, Kto-Nr. 3104389 IBAN: DE69 200 691 77 000 3104389, BIC: GENODEF1GRS	
Geschäftsführung	Nicholas Wessel,	
Commercial Registry	Sitz des Unternehmens Alt-Mölln, St.-Nr.:27 183 10557 # USt-IDNr.: DE135272212 # Zoll-Nr. EORI-Nr.:DE3154815	



Streamfeeder[®]



Reliant 1500

©

V 710DM



©

Telefaxbestellung
04542-85668-20

GIBAG Deutschland Kuvertiermaschinen Bundesstr.9b 23881 Alt-Mölln

GIBAG Deutschland - Kuvertiermaschinen
Bundesstraße 9 b
23881 Alt-Mölln

Auftragnehmer

Ihre Telefon-Nr.:	
Ihre Telefax-Nr.:	
Name des Bestellers:	
Position:	
e-mail	
Ihre Auftragsvergabe Nr.:	
Ihre USt.-Nr.Lfd.Nr.:	

Ersatzteilebestellung

Auftrags-Nr.:	
Kunden-Nr.:	
Auftrags-Datum:	
Ihr Ansprechpartner:	
Auftraggeber / Rechnungsanschrift:	

Die Lieferung erfolgt aufgrund unserer Ihnen bekannten Allgemeinen Geschäftsbedingungen

Pos	Artikelnummer Bestellnummer	Menge Anzahl	Bezeichnung		Einzelpreis netto	Gesamtpreis netto
1						
2						
3						
4						
5						
6						
7						
8						
9						
10						

Neuanlagen und Neuteile: 12 Monate Garantie		Luftfracht:	
Gebrauchteile: 3 Monate Garantie		Zollgebühr:	
Ursprungsland:		Verpackung:	
Versandart:		Lieferanschrift:	
Post			
Express			
Spedition			
Abholung			
Kurierdienst			
Gewünschter Liefertermin:		Versandkosten:	
		Mindermengen-Aufschlag:	
		Nettowert	
		19 % Mehrwertsteuer	
		Gesamtbetrag	

Bei einem Auftragswert unter € 100,00 erheben wir einen Mindermengen-Aufschlag in Höhe von € 25,00

Zahlungsvereinbarung

Vorkasse Neukunde	7 Tage nach Lieferung netto	30 Tage nach Lieferung 4% Aufschlag
<input checked="" type="checkbox"/>	<input type="checkbox"/>	<input type="checkbox"/>

Stempel und rechtsverbindliche Unterschrift des Auftraggebers